

seca 952



1. Поздравляем!

Выбрав электронные весы-кресло **seca 952**, вы приобрели высокоточное и в то же время прочное устройство. Вот уже более 170 лет компания seca использует свой опыт для охраны здоровья и, являясь лидером во многих странах мира, устанавливает все более высокие стандарты благодаря инновационным разработкам в областях взвешивания и измерения. Электронные весы-кресло **seca 952** в соответствии с государственными предписаниями используются в основном в больницах, врачебных кабинетах и стационарах для престарелых и инвалидов. Весы являются медицинским изделием класса I и откалиброваны в соответствии с классом точности III. Вес определяется в течение нескольких секунд.

Весы **seca 952** могут перемещаться на роликах и благодаря низкому энергопотреблению от комплекта аккумуляторных батарей длительное время использоваться в мобильном режиме. Весы-кресло **seca 952** созданы для людей, которые плохо стоят на ногах. Чтобы создать для вас ощущение безопасности при взвешивании, весы-кресло имеют прочный трубчатый каркас и жёстко привинченное сидение. Благодаря роликам с лёгким ходом весы отлично перемещаются. Стояночный тормоз в сочетании с откидными подлокотниками и подножками облегчают посадку. Весы имеют очень прочную конструкцию и долго прослужат вам. Они просты в использовании, крупная индикация легко читается.

2. Техника безопасности

Прежде чем приступить к использованию новых весов, найдите немного времени, чтобы прочесть нижеследующие правила техники безопасности.

Предупреждения

- Запрещается использовать весы-кресло **seca 952** в качестве транспортного средства. Не перевозите людей или предметы на весах-кресле **seca 952**. При перевозке людей или предметов на весах-кресле возникает серьёзная опасность получения травм.
- Запрещается оставлять весы-кресло **seca 952** на основании с уклоном. Тормоза роликов могут разблокироваться.
- Защитите весы от случайного передвижения. При посадке и вставании пользуйтесь стояночным тормозом и помогайте лицам, не имеющим надёжной опоры.

Указания

- Соблюдайте указания данной инструкции по эксплуатации.
- Бережно храните инструкцию по эксплуатации и имеющийся в ней сертификат соответствия.
- Обеспечьте проведение регулярного технического обслуживания и повторной калибровки (см. «Техобслуживание/повторная калибровка» на стр. 9).
- Используйте батареи только указанного типа (см. «Электропитание» на стр. 3).

ЛИДЕРМЕД
WWW.ЛИДЕРМЕД.РФ

3. Перед тем, как пользоваться весами...

Распаковка

В комплект поставки входят:

- Весы-кресло поставляются полностью собранными
- Держатель батарей с 6 батареями тип Mignon AA 1,5 В
- 1 инструкция по эксплуатации

Электропитание

Электропитание весов осуществляется только от батарей.

- Откройте батарейный отсек на дне корпуса индикатора.
- Подключите кабель к держателю с батареями.
- Вложите держатель в батарейный отсек.
- Снова закройте крышку батарейного отсека.

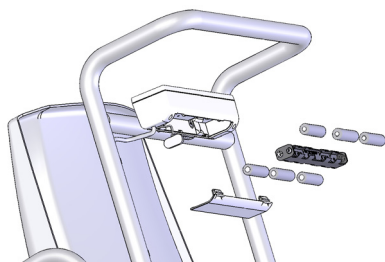

ЖК дисплей имеет очень низкий расход тока – с одним комплектом батарей можно провести 4000 взвешиваний.

Если напряжение аккумулятора недостаточно, сначала на дисплее появляется символ батареи , указывающий на то, что заряд аккумулятора иссякает.

Если напряжение аккумулятора недостаточно, на дисплее появится надпись **БАТ**, после чего взвешивание станет невозможным.



ЛИДЕРМЕД

WWW.ЛИДЕРМЕД.РФ

4. Установка и выравнивание положения весов

- Установите весы на прочную основу.
- Выровняйте положение весов с помощью обеих нижних накатных гаек (1 и 2) и обоих регулируемых ножек (3 и 4) так, чтобы индикатор уровня (5) находился посередине. Настроенное положение можно зафиксировать с помощью верхних контргаек (6, 7, 8 и 9).

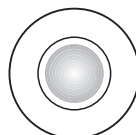
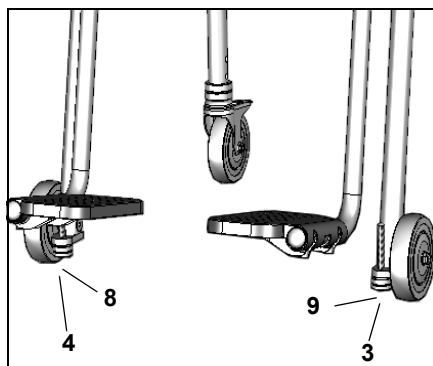
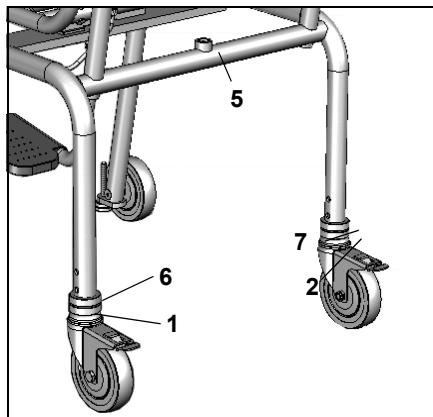

Уровень



ЛИДЕРМЕД

WWW.ЛИДЕРМЕД.РФ

5. Пользование

Элементы управления и индикации

Элементы управления индикаторным блоком



Включение и выключение весов



Установка индикации на нуль,
включение/выключение функции тарирования (Tare)



Включение/выключение функции Hold

Другие элементы управления

Подлокотники весов-кресла можно по отдельности откинуть назад. Это позволяет облегчить посадку взвешиваемого пациента.

- При откидывании следите за тем, чтобы не прижать конечности или фрагменты одежды.

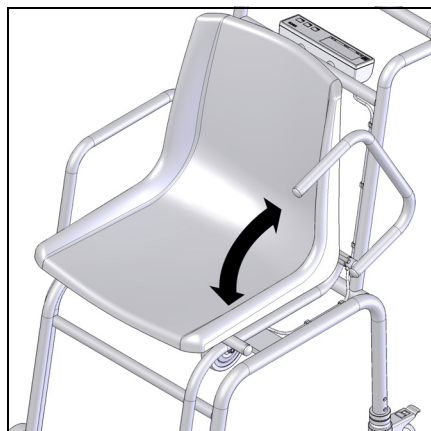

ЛИДЕРМЕД

WWW.ЛИДЕРМЕД.РФ

- Задние ролики можно заблокировать, нажав оба стояночных рычага на роликах вниз. Это приспособление следует использовать, когда пациент садится на весы либо сходит с них.

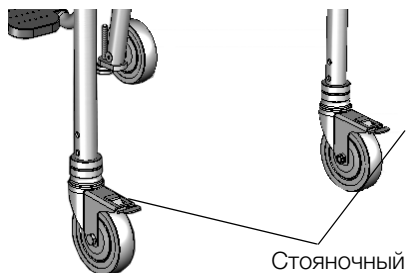

- После того, как взвешиваемый пациент сел, подножки откидываются вниз. Теперь пациент может поставить ноги на подножки.

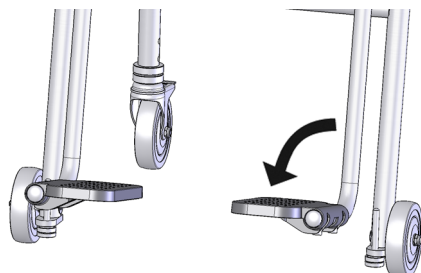

Правильное взвешивание

- На весах без нагрузки нажмите кнопку **start**.
На дисплее последовательно появляется индикация **SECA**, **88888** и **0.0**. После этого показание весов автоматически возвращается на нуль. Весы готовы к работе.
- Пригласите пациента сесть на весы.
- Вес пациента фиксируется точно лишь при условии отсутствия контакта с полом. Поэтому ноги пациента в процессе взвешивания должны находиться на подножках.
- Снимите показание веса с цифрового дисплея.
- При нагрузке весов свыше 200 кг на дисплее появляется индикация **StoP**.
Разгрузите весы, если на ЖК-дисплее появляется слово **StoP**.
- Чтобы выключить весы, повторно нажмите кнопку **start**.



StoP



ЛИДЕРМЕД

WWW.ЛИДЕРМЕД.РФ

Автоматическое отключение / режим экономии электропитания

При отсутствии нагрузки через 3 минут весы автоматически отключаются. При активированной функции Tare или Hold и при минимальной нагрузке 10 кг отключение происходит примерно через 2 минуты.

Тарировка индикации веса (tare)

Функция Tare очень полезна, если при взвешивании не должен учитываться дополнительный вес, например, чехол кресла-коляски.

Выполните следующие действия:

- На весах без нагрузки нажмите кнопку **start**.



- Установите сначала дополнительный вес (например, чехол) на весы и активируйте нажатием кнопки **tare** функцию Tare.



Индикация снова устанавливается на нуль. На дисплее появляется **0.0**. Появляется индикация «NET».



- Теперь сажают на весы пациентов с дополнительным весом.

Весы определяют вес пациента без дополнительного веса. Теперь можно выполнить любое количество взвешиваний.

- Повторным нажатием кнопки функция Tare выключается; весы возвращаются в нормальный режим взвешивания, значение тары удаляется.



- При выключении весов значение Tare также удаляется.



ЛИДЕРМЕД

WWW.ЛИДЕРМЕД.РФ

Сохранение значения веса (hold)

Полученное значение веса может оставаться на дисплее также после разгрузки весов. Это позволяет сначала выполнить обслуживание пациента, и лишь потом записать значение веса:

- При нагруженных весах нажмите кратковременно кнопку **hold**.

На цифровом дисплее появляется «HOLD». До момента автоматического отключения значение сохраняется на дисплее.

Указание:

Функция Hold не калибруется. Это отмечено также на дисплее символом Δ .

- Функцию Hold можно выключить повторным нажатием кнопки **hold**.

На дисплее появляется $\Delta\Delta$ при ненагруженных весах или текущее значение веса. Индикация «HOLD» исчезает.

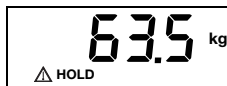

Указание: функцией Hold можно пользоваться также в том случае, если ранее выполнялась функция Tare.

6. Очистка

По мере необходимости очищайте чашу и корпус весов бытовыми чистящими средствами или обычными дезинфицирующими средствами. Соблюдайте указания изготовителя.

Категорически запрещается использовать для очистки абразивные и острые предметы, а также спирт, бензин и другие подобные средства. Указанные средства могут повредить высококачественные поверхности.



ЛИДЕРМЕД

WWW.ЛИДЕРМЕД.РФ

7. Что делать, если...

... индикация веса не появляется?

- Весы включены?
- Проверьте батареи.

... перед взвешиванием не появляется 0.0?

- После отключения кнопкой Start снова включите весы – при этом они должны быть разгружены и касаться пола только ножками.

... один сегмент горит постоянно или вообще не горит?

- Ошибка соответствующей позиции. Обратитесь в сервисную службу.

... появляется индикация ?

- Напряжение батарей падает. В ближайшие дни нужно заменить батареи.

... появляется индикация **бЯт?**

- Батареи израсходованы. Вставьте новые батареи.

... появляется индикация **5т0P?**

- Был превышен максимальный предел взвешивания. Разгрузите весы.

... индикация мигает?

- Если вы только что активировали функцию Hold или Tare, подождите, пока весы не определят постоянное значение веса. После этого индикация перестанет мигать.
- Если до этого активация одной из функций не выполнялась, разгрузите весы и подождите, пока на дисплее не появится 0.0, после чего повторите взвешивание.

... появляется индикация **Er** и число (например, **Er: 12**)?

- Выключите весы кнопкой Start и снова запустите их. После этого весы снова нормально работают.

В противном случае выключите электропитание, на короткое время вынув аккумулятор. Если и эта мера не даст результата, обратитесь в сервисную службу.

8. Техобслуживание/повторная калибровка

Поручите выполнить повторную калибровку авторизованным лицам в соответствии с местными государственными предписаниями. Год первой калибровки указан после знака SE на фирменной табличке над номером уполномоченной организации 0109 (Гессенская метрологическая служба). Повторная калибровка обязательно требуется в случае нарушения одной или нескольких пломб или в случае.

Мы рекомендуем перед повторной калибровкой поручить техническое обслуживание обслуживающему Вас сервисному партнеру. В этом вам окажет помощь сервисная служба фирмы seca.

WWW.ЛИДЕРМЕД.РФ

9. Срок службы медицинского изделия

Срок службы изделия зависит от частоты и интенсивности использования. Перед эксплуатацией пользователю рекомендуется убедиться в том, что изделие находится в безупречном состоянии. В обычных условиях, при правильной эксплуатации в лечебном учреждении и надлежащем уходе средний срок службы прибора составляет 8 лет.

10. Технические данные

Максимальный предел взвешивания	200 кг
Минимальный предел взвешивания	2 кг
Деление шкалы	100 г
Габаритные размеры	
Высота:	920 мм +35,7 мм
Ширина:	563 мм
Глубина:	946 мм
Высота сиденья:	520 мм
Размер цифр	20 мм
Собственная масса	прибл. 22,4 кг
Диапазон температур	от +10 °С до +40 °С
Электропитание	от батарей
Батареи	6 тип АА, 1,5 В
Потребление тока	ок. 25 мА
Калибровка в соответствии с директивой 2009/23/ЕС	калибровка для медицинских приборов, класс III
Медицинское изделие согласно директиве 93/42/ЕЭС	класс I
EN 60 601-1	
электроmedizinский прибор, тип В	
Точность после первой калибровки	от 2 до 50 кг: ±50 г от 50 от 200 кг: ±100 г
Функции	Tare, Hold



ЛИДЕРМЕД

WWW.ЛИДЕРМЕД.РФ

11. Утилизация

Утилизация прибора



Не выбрасывайте прибор в бытовые отходы. Прибор должен быть надлежащим образом утилизирован как электронный лом. Соблюдайте местные государственные предписания. Дополнительные сведения можно получить в нашем сервисном отделе:

service@seca.com

Батарей

Не выбрасывайте батареи вместе с бытовым мусором. Сдайте их в ближайший сборный пункт. При покупке новых батарей выбирайте малотоксичные батареи, не содержащие ртути (Hg), кадмий (Cd) и свинец (Pb).

12. Гарантия

На неполадки, обусловленные дефектами материала или производства, действует двухгодичный гарантийный срок с момента поставки. Гарантия не распространяется на переносные детали, например, батареи, кабели, сетевые блоки питания, аккумуляторы и т.п. Дефекты, на которые распространяется гарантия, устраняются бесплатно для покупателя по предъявлению квитанции об оплате. Другие претензии исключаются. Если прибор находится не по адресу покупателя, то расходы на перевозку туда и обратно оплачиваются покупателем. В случае повреждения

при перевозке гарантийные права действительны только при условии, что для транспортировки использована комплектная оригинальная упаковка, и груз в ней был предохранен и закреплен в состоянии, соответствующем оригинальной упаковке. Поэтому храните все части упаковки.

Гарантия теряет силу, если прибор был открыт лицами, не имеющими на это конкретных полномочий фирмы seca.

Покупателей за границей мы просим в гарантийном случае обращаться непосредственно к продавцу соответствующего магазина.



ЛИДЕРМЕД

WWW.ЛИДЕРМЕД.РФ